

КЛАПАН ПРЕДОХРАНИТЕЛЬНЫЙ СБРОСНОЙ «РЕД-25»

РУКОВОДСТВО
ПО ЭКСПЛУАТАЦИИ



СОДЕРЖАНИЕ

1.	Введение и общие сведения об изделии.....	4
2.	Основные технические характеристики.....	5
3.	Принцип работы и настройка.....	5
4.	Комплектность.....	7
5.	Маркировка и пломбирование.....	8
6.	Меры безопасности.....	9
7.	Монтаж и подготовка ПСК к работе.....	10
8.	Техническое обслуживание и ремонт.....	11
9.	Возможные неисправности и способы их устранения.....	13
10.	Упаковка.....	13
11.	Ресурсы, сроки службы и гарантия изготовителя.....	14
12.	Свидетельство о приемке.....	15
13.	Транспортирование и хранение.....	15
14.	Сведения об утилизации.....	15
Приложение А	Устройство	16
Приложение Б	Габаритные размеры	19
Приложение В	Диаграммы пропускной способности (нм ³ /ч)	20
Приложение Г	Пример обозначения при заказе	22

1. ВВЕДЕНИЕ И ОБЩИЕ СВЕДЕНИЯ ОБ ИЗДЕЛИИ

Данное руководство на клапан предохранительный сбросной «РЕД-25» является объединенным эксплуатационным документом (ЭД) изделия и объединяет в себе: руководство по эксплуатации (РЭ), инструкцию по монтажу (ИМ) и паспорт (ПС).

Клапаны предохранительные сбросные «РЕД-25» с номинальным проходом DN25 и максимальным рабочим давлением PN 10 (10 кгс/см²), предназначены для ограничения давления газа путем сброса избыточного давления в атмосферу до установленной величины.

Клапаны предохранительные сбросные «РЕД-25», далее ПСК, представляют собой устройства мембранного типа прямого действия, срабатывание ПСК происходит при повышении предельно допустимых значений давления газа в системе газоснабжения.

Клапаны предохранительные сбросные предназначены для систем газоснабжения в составе ГРП, ГРПБ, ШРП (ГРПШ), ГРУ работающих на природном газе по ГОСТ 5542-2014. Клапаны предохранительные сбросные также могут работать в системах с другими газами: пропаном, бутаном, воздухом, азотом и др., при условии, если они не содержат бензол.

Клапаны предохранительные сбросные «РЕД-25» изготовлены в соответствии с ТУ 3712-003-28494535-2018 и обеспечивают устойчивую работу при воздействии температуры газа от -40°С до +60°С и температуры окружающего воздуха от -40°С до +60°С, исполнение УХЛ2 по ГОСТ 15150-69.

ПСК могут устанавливаться во взрывоопасных зонах всех классов согласно п. 7.3. ПУЭ, в которых возможно образование смесей газов и паров с воздухом.

Декларация о соответствии требованиям ТР ТС 010/2011 рег. номер ЕАЭС N RU Д- RU.РА08.В.96739/23 от 23.10.2023 по 22.10.2028 (схема декларирования 5д).

Работы по обслуживанию и эксплуатации ПСК должны производиться в строгом соответствии с настоящим руководством, а также в соответствии с требованиями нормативной документации, действующей на территории РФ.

2. ОСНОВНЫЕ ТЕХНИЧЕСКИЕ ХАРАКТЕРИСТИКИ

2.1. Технические характеристики и основные параметры ПСК приведены в таблице 1.

Таблица 1 – Технические характеристики и основные параметры.

№ п/п	Наименование параметра	Размерность	Величина параметра по исполнениям						
			ПСК на низкое давление		ПСК на среднее давление			ПСК на высокое давление	
			РЕД-25Н/5	РЕД-25Н/20	РЕД-25С/75	РЕД-25С/125	РЕД-25С/300	РЕД-25В/400	РЕД-25В/700
1.	Максимальное рабочее давление на входе, $P_{e\ max}$	кПа	5	20	75	125	300	400	700
2.	Диапазон настройки давления срабатывания, W_{ds}	кПа	2-5	5-20	20-75	75-125	125-300	125-400	400-700
3.	Максимальная пропускная способность, $Q_{\ max}$	нм ³ /ч	см. Приложение В						
4.	Класс точности срабатывания АС, не более	%	± 5						
5.	Номинальный диаметр прохода, DN	мм	25						
6.	Способ присоединения к трубопроводу: - резьбовой по ГОСТ 6357-81; - фланцевый по ГОСТ 33259-2015*.	мм	G1" x G1" DN25 PN16 x DN25 PN16						
7.	Температура рабочей среды, TS	°С	от -40°С до +60°С						
8.	Температура окружающей среды	°С	от -40°С до +60°С						
9.	Масса, не более	кг	2						
10.	Класс герметичности	-	класс «А» по ГОСТ 9544-2015						
11.	Назначенный срок службы	лет	40						

* - при заказе комплекта свободных фланцев (см. комплект поставки табл. 3.1)

2.2. Материалы исполнения основных деталей ПСК, указаны в таблице 2.

Таблица 2 – Материалы деталей.

№ п/п	Наименование	Материал	Поз. Приложение А
1.	Корпус ПСК	Алюминий	1
2.	Крышка ПСК	Алюминий	2
3.	Рабочий клапан	Латунь + резиновая смесь	3
4.	Регулировочный стакан	Сталь углеродистая	4
5.	Рукоятка со штоком	Сталь углеродистая	5
6.	Пружина настроечная	Сталь углеродистая	6
7.	Гайка стопорная	Сталь углеродистая	7
8.	Мембранный узел	Сталь углеродистая + резиновая смесь	8
9.	Разделительная шайба	Сталь углеродистая	9

3. ПРИНЦИП РАБОТЫ И НАСТРОЙКА

3.1. Принцип работы клапанов предохранительных сбросных «РЕД-25». Основные узлы ПСК см. в Приложении А.

3.1.1. Работа клапана при установившемся рабочем давлении.

Газ с рабочим давлением поступает на вход клапана и в подмембранную полость, пройдя через отверстие в разделительной шайбе (9). Сила, создаваемая рабочим давлением, уравновешивается действием настроечной пружины (6) и рабочий клапан (3) находится в закрытом положении. Сброса давления не происходит.

3.1.2. Работа клапана при повышении рабочего давления.

При росте значения рабочего давления, сила создаваемая давлением, преодолевает воздействие пружины (6) и рабочий клапан (3) поднимается, происходит сбрасывание избыточного давления и клапан снова закрывается.



ВНИМАНИЕ! Для подключения приспособления для настройки и проверки ПСК, в конструкции ПСК предусмотрено резьбовое отверстие G1/4 ”.

3.2. Настройка ПСК.

Конструктивные особенности ПСК позволяют производить настройку без разборки. Для настройки ПСК понадобится спецключ (см. таблицу 5) или его аналоги.

Последовательность настройки ПСК «РЕД-25Н/5 и Н/20» следующая:

- Открутите гайку стопорную (7).
- Возьмите спецключ.
- Вставьте ключ в шестигранник регулировочного стакана (4).
- Для увеличения настройки ПСК вращайте ключ по часовой стрелке.
- Для уменьшения настройки ПСК вращайте ключ против часовой стрелки.
- После того, как ПСК отрегулирован, закрутить гайку стопорную (7).

Последовательность настройки ПСК «РЕД-25С/75, С/125, С/300, В/400 и В/700» следующая:

- Открутите гайку стопорную (7).
- Открутите колпачок (14), переверните его и вставьте пазами в гайку.
- Ослабьте натяжение рычага, вращением колпачка против часовой стрелки.
- Возьмите спецключ.
- Вставьте ключ в шестигранник регулировочного стакана (4).
- Для увеличения настройки ПСК вращайте ключ по часовой стрелке.
- Для уменьшения настройки ПСК вращайте ключ против часовой стрелки.
- После того, как ПСК отрегулирован, закрутить гайку стопорную (7).
- Вращением колпачка по часовой стрелке увеличьте натяжение рычага. Рычаг должен вернуться в положение, соответствующее рисунку 2 Приложения Б.
- Переверните колпачок и закрутите его в исходное положение.

3.3. Ручная проверка срабатывания ПСК.

3.3.1. В соответствии с техническим регламентом о безопасности сетей газораспределения и газопотребления эксплуатирующей организацией должна выполняться периодическая ручная проверка срабатывания ПСК. Проверка должна выполняться в соответствии с графиком, утвержденном руководителем эксплуатирующей организации.

3.3.2. Ручная проверка ПСК «РЕД-25Н/5» и «РЕД-25Н/20» выполняется следующим образом:

- Потянуть за рукоятку штока (5) до сброса газа предохранительным сбросным клапаном.
- Отпустить рукоятку штока (5), рабочий клапан ПСК (3) должен закрыться и сброс газа прекратиться.

3.3.3. Ручная проверка ПСК «РЕД-25С/75», «РЕД-25С/125», «РЕД-25С/300», «РЕД-25В/400» и «РЕД-25В/700» выполняется следующим образом:

- Нажать на рычаг (12) до соприкосновения рычага с крышкой (2). Должен произойти сброс газа клапаном.
- Отпустить рычаг (12), рабочий клапан ПСК (3) должен закрыться и сброс газа прекратиться.

4. КОМПЛЕКТНОСТЬ

Клапаны предохранительные сбросные всех исполнений комплектуются руководством по эксплуатации (РЭ).

По желанию Заказчика, ПСК могут комплектоваться ремонтным комплектом (ЗИП), пружинами, спецключом для настройки.

Состав изделия приведен в таблицах 3 и 3.1.

Таблица 3 – Стандартная комплектация.

№ п/п	Наименование	Кол-во (шт.)	Прим.
1.	Клапан предохранительный сбросной «РЕД-_____»	1	
2.	Руководство по эксплуатации на ПСК	1	
3.	Упаковка	1	

Таблица 3.1 – Дополнительная комплектация – ремонтные комплекты.

№ п/п	Код товара	Наименование	Кол-во (шт.)	Прим.
1.		Свободные фланцы DN25 PN16		
2.				
3.				
4.				
5.				

Для заказа ремонтного комплекта, пружин, спецключа или отдельно вышедших из строя элементов ПСК необходимо воспользоваться данными таблиц 4, 5, 6, Приложение А.

Таблица 4 – Ремонтные комплекты ПСК «РЕД-25».

№ п/п	Код товара	№ поз. Приложение А	Наименование	Кол-во	Примечание
1.			ЗИП ПСК	1 комплект	
2.		8	Мембрана ПСК	1 шт.	
3.		3	Клапан ПСК	1 шт.	

Таблица 5 – Спецключ для настройки ПСК «РЕД-25».

№ п/п	Код товара	Наименование спец.ключа	Внешний вид	Примечание
Ключ для ПСК «РЕД-25»				
1.		Спецключ (Ключ рожковый 42 мм для настройки ПСК)		можно заменить аналогом

Таблица 6 – Пружины клапана предохранительного сбросного «РЕД-25».

№ п/п	Код товара	Цвет пружины	Диапазон пружины	Наружный диаметр пружины $D_{нар}$, мм	Диаметр сечения проволоки $d_{сеч}$, мм	Длина пружины в свободном состоянии, $L_{пр.0}$, мм
			кПа			
Клапан предохранительный сбросной «РЕД-25...»						
1.	РЕД-25Н5	металлический	2-5	30	2,5	80
2.	РЕД-25Н20	металлический	5-20	30	3,0	80
3.	РЕД-25С75	металлический	20-75	30	4,0	80
4.	РЕД-25С125	металлический	75-125	30	4,0	80
5.	РЕД-25С300	металлический	125-300	30	4,5	80
6.	РЕД-25С300	металлический	125-400	30	4,5	80
7.	РЕД-25С300	металлический	400-700	30	4,5	80



Рисунок 1 – Размеры пружин.

5. МАРКИРОВКА И ПЛОМБИРОВАНИЕ

На каждый ПСК наносится маркировка с основными техническими данными и характеристиками. Маркировка ПСК выполнена в виде шильда - наклейки. Также на корпусе ПСК имеются маркировки материала корпуса, условного прохода, условного давления и указатель направления потока газа (зеркально - с двух сторон), полученные при литье самого корпуса ПСК.

Шильд – наклейка крепится в нижней части корпуса ПСК, на месте, обеспечивающем легкость прочтения информации (см. рисунок 2).

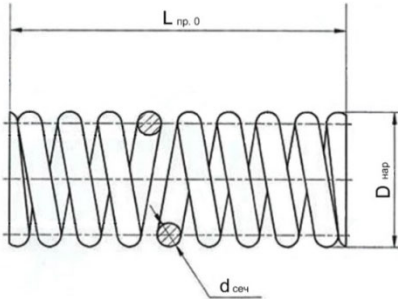
ПСК «РЕД-25» имеют пломбировку. Пломбировка выполнена при помощи самоклеющейся пломбы со специальным термослоем. При попытке вскрытия проявляется надпись "ВСКРЫТО" или "OPENED". При повторном наклеивании надпись "OPENED" или "ВСКРЫТО" не исчезает.

На ПСК «РЕД-25» пломбы устанавливаются в следующих местах:

Пломба №1 – Место соединения входного (поз. 1) и крышки (поз. 2) ПСК



ВНИМАНИЕ! Вскрытие пломбы во время действия гарантийного периода может производиться только после письменного разрешения производителя. Самостоятельно вскрытие этой пломбы во время гарантийного периода без разрешения производителя недопустимо и приводит к прекращению гарантийных обязательств со стороны производителя.

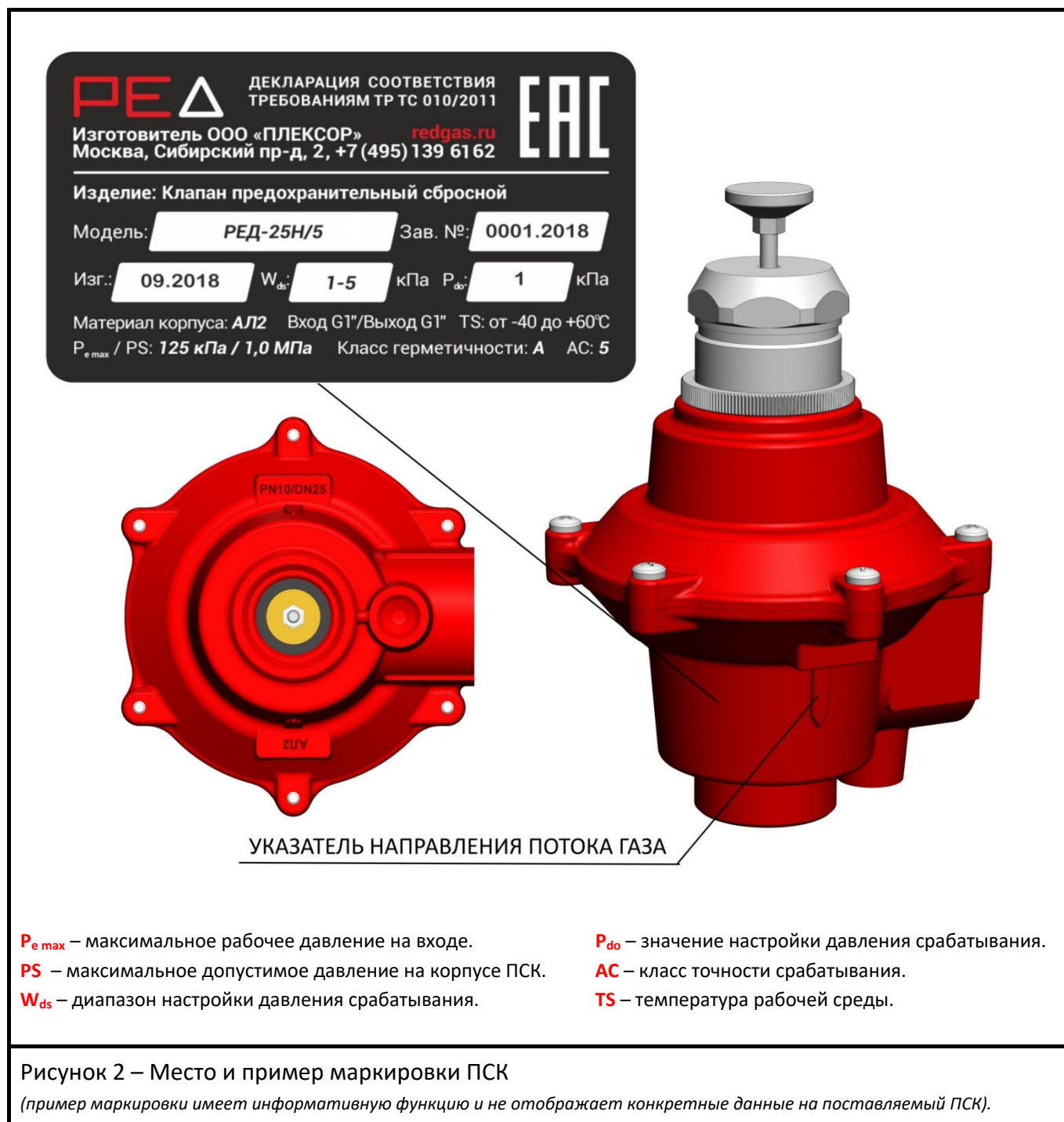

5. МЕРЫ БЕЗОПАСНОСТИ

6.1. Клапан предохранительный сбросной «РЕД-25» соответствует требованиям Технического регламента о безопасности сетей газораспределения и газопотребления, СП 62.13330.2011*, ГОСТ 12.2.003-91, ГОСТ 12.2.063-2015 и ТУ 4859-003-28494535-2018. К обслуживанию ПСК допускаются лица, прошедшие проверку знаний в соответствии с действующими нормативными документами, имеющие соответствующее удостоверение, а также изучившие конструкцию и работу изделия по настоящему руководству по эксплуатации.

6.2. При эксплуатации ПСК и во избежание несчастных случаев и аварий запрещается:

- курить, зажигать спички, включать и выключать освещение в месте нахождения работающего ПСК.

- устранять неисправности, разбирать и ремонтировать ПСК лицам, не имеющим на это права.

6.3. В случае появления запаха газа у места работы ПСК, для устранения неисправностей необходимо: вызвать представителей обслуживающей организации, до прибытия представителей принять возможные меры по предупреждению аварий.

6.4. Представители обслуживающей организации должны руководствоваться следующим регламентом:

6.4.1. Определить вид неисправности.

6.4.2. В случае появления запаха газа с помощью мыльной эмульсии или визуально выявить место негерметичности, закрыть арматуру на входе перед ПСК и провести устранение негерметичности (см. раздел 9). Если устранение негерметичности выполнить невозможно – произвести отключение ГРУ закрытием крана, расположенном на подводящем газопроводе. Повторное включение производить после устранения негерметичности.

7. МОНТАЖ ПОДГОТОВКА ПСК К РАБОТЕ



ВНИМАНИЕ! Направление потока газа в газопроводе должно совпадать с направлением, указателя потока газа на корпусе ПСК (см. рисунок 2).

7.1. Визуальная проверка после транспортировки и хранения на складе.

- Распаковать клапан.

- Проверить комплектность поставки клапанов в соответствии с таблицами 3 и 3.1.

- Произвести наружный осмотр на отсутствие механических повреждений.

- Проверить работоспособность клапанов путем трехкратного «подрыва» за рукоятку взвода, при этом шток должен перемещаться свободно.

7.2. Монтаж.

- Монтажная схема ПСК должна обеспечивать возможность удобного доступа для дальнейшего обслуживания и настройки.

- Произвести монтаж.

- Проверить герметичность соединений.

- При необходимости произвести настройку ПСК (см. п.3.2), предварительно перекрыв запорную арматуру перед ПСК. Для настройки ПСК в конструкции предусмотрено резьбовое отверстие для подключения специального устройства настройки и проверки ПСК.

8. ТЕХНИЧЕСКОЕ ОБСЛУЖИВАНИЕ И РЕМОНТ

8.1. К работе по техническому обслуживанию и эксплуатации ПСК должен допускаться персонал организации, имеющей соответствующую лицензию, прошедший обучение и допущенный к выполнению газоопасных работ.

В процессе эксплуатации должны выполняться следующие виды работ:

- техническое обслуживание;
- текущий ремонт.
- капитальный ремонт.

8.2. Техническое обслуживание ПСК должно проводиться в сроки, установленные и утвержденные руководителем обслуживающей организации, но не реже 1 раза в год. В

процессе технического обслуживания необходимо проводить проверку герметичности всех элементов ПСК, а также правильность функционирования основных узлов ПСК. При

необходимости произвести частичную замену элементов входящих в состав ЗИП ПСК.



ВНИМАНИЕ! При выявлении неполадок, при условии гарантийного случая - ПСК подлежит гарантийному ремонту (см. раздел 11).

8.3. Замена (обслуживание) ПСК должна производиться только при закрытой запорной арматуре перед ПСК.



ВНИМАНИЕ! Обязательно убедитесь, что ПСК не находится под давлением. Для этого закрыть запорную арматуру перед ПСК и произвести ручной сброс, при помощи рукоятки (рычага). Только после этого приступайте к разборке ПСК.

8.4. Ремонт ПСК осуществляется по текущему (фактическому состоянию). Текущий ремонт ПСК не требуется.

При замене или загрязнении узлов ПСК при текущем ремонте, произвести разборку необходимого узла, очистить все детали взаимодействия специальным очистителем (бензином) после этого произвести смазку уплотнений и собрать обслуженный узел в обратном порядке.

Для примера рассмотрены замены мембраны и рабочего клапана ПСК.

8.4.1. Замена мембраны ПСК.

- а) необходимо ослабить контргайку рукоятки со штоком (5), открутите рукоятку и контргайку;
- б) произведите замер, на какое расстояние выступает регулировочный стакан (4), открутите гайку стопорную (7) и выкрутите полностью регулировочный стакан;
- в) вытащите пружину настроечную (6);

- г) раскрутите винтовое соединение и снимите крышку ПСК (2);
- д) для снятия мембранного узла (8) необходимо открутить гайку рабочего клапана (3), после этого мембранный узел можно снять вместе со штоком и произвести дальнейшую разборку.
- е) для исключения повреждения мембраны разборку узла производить аккуратно; проверьте состояние мембраны, конфигурация мембраны позволяет исключить применение дополнительных уплотнительных колец;
- ж) произведите замену мембраны;
- з) после замены мембраны произвести сборку в обратной последовательности с предварительной смазкой трущихся и уплотнительных поверхностей.

8.4.2. Замена рабочего клапана ПСК.

- а) необходимо произвести первоначально все действия, как при извлечении мембранного узла, затем, выкрутить винты разделительной шайбы (9);
- б) снимите элементы возвратного механизма клапана (3);
- в) замените рабочий клапан (3);
- г) после замены рабочего клапана произвести сборку в обратной последовательности с предварительной смазкой трущихся и уплотнительных поверхностей.

8.5. Капитальный ремонт.

При капитальном ремонте производится замена отдельных узлов либо элементов узлов не входящих в стандартный комплект ЗИП. Например, при разрушении крышки ПСК необходимо произвести разборку ПСК и заменить крышку (крышку ПСК можно заказать отдельно, не входит в стандартный комплект ЗИП, см. Приложение А).

! **ВНИМАНИЕ!** При разрушении корпуса: износе посадочного места рабочего клапана, а также износе резьбовых отверстий корпуса ПСК (1), работы по капитальному ремонту корпуса не производятся. При данных дефектах, необходимо произвести полную замену ПСК на аналогичный.

8.6. Общие рекомендации при проведении текущего и капитального ремонта.

Перед проведением данных видов работ внимательно ознакомьтесь с устройством ПСК (см. Приложение А).

При обслуживании мембранного узла, будьте осторожны при разборке, чтоб не повредить мембрану.

При выкручивании пружины, нагружающей мембранный узел (для удобства дальнейшей сборки и настройки при перезапуске ПСК) предварительно замерьте высоту регулировочного стакана.

После сборки ПСК произвести проверку на герметичность и на срабатывание.

! **ВНИМАНИЕ!** Для проведения текущего ремонта рекомендуется иметь на складе комплект ЗИП. Для проведения капитального ремонта Вы можете заказать необходимую деталь, руководствуясь данными Приложения А.

9. ВОЗМОЖНЫЕ НЕИСПРАВНОСТИ И СПОСОБЫ ИХ УСТРАНЕНИЯ

Таблица 7 – Возможные неисправности и способы их устранения.

№ п/п	Наименование неисправности	Причины и методы устранения
1.	Клапан ПСК не открывается	1) Повреждена мембрана ПСК – заменить. 2) Настройка ПСК выше необходимого – произвести настройку ПСК. 3) Произошло прилипание рабочего клапана к посадочному месту корпуса ПСК – произвести ручной «подрыв» ПСК.
2.	Нарушение герметичности рабочего клапана	1) Неплотно садится клапан ПСК на посадочное место корпуса – очистить или заменить клапан (ЗИП ПСК); при повреждении посадочного места корпуса – заменить ПСК на аналогичный.
3.	Выход из строя элементов ПСК, не входящих в стандартный комплект ЗИП	1) Нарушение условий эксплуатации, применение ударных нагрузок – произвести заказ и замену необходимых элементов (при выходе из строя корпуса ПСК – произвести полную замену ПСК)
4.	Утечка газа по резьбовым и иным соединениям	Затяжка болтов, винтов, гаек, замена уплотнительных элементов и смазка.

10. УПАКОВКА

10.1. Упаковка ПСК обеспечивает его сохранность на период транспортирования и хранения и соответствует требованиям конструкторской документации завода-изготовителя.

10.2. Для обеспечения сохранности во время транспортирования ПСК упаковывается в специальную индивидуальную тару.

11. РЕСУРСЫ, СРОКИ СЛУЖБЫ И ГАРАНТИЯ ИЗГОТОВИТЕЛЯ

Таблица 8 – Показатели надежности ПСК.

№ п/п	Наименование параметра	Значение показателя
1.	Назначенный срок службы, лет	40
2.	Наработка до отказа, час	44000
3.	Среднее время восстановления работоспособного состояния, час	1
4.	Ресурс изделия до первого текущего ремонта, лет (вариант 1)	5
5.	Ресурс изделия до первого текущего ремонта, лет (вариант 2)	Ремонт по фактическому техническому состоянию при использовании комплекса PLEXOR 

ВНИМАНИЕ! Установленный срок службы не распространяется на элементы входящие в ЗИП, срок службы которых полностью зависит от качества очищаемого газа и от эксплуатационных условий ПСК.

! Гарантийный срок эксплуатации составляет 24 месяца с момента ввода в эксплуатацию при соблюдении требований настоящего руководства, надлежащего транспортирования, хранения, монтажа, пуско-наладки и эксплуатации, но не более 30 месяцев от даты продажи.

ПРИМЕЧАНИЕ: _____

Дата отгрузки _____

От Поставщика _____

М.П.

12. СВИДЕТЕЛЬСТВО О ПРИЕМКЕ

Клапан предохранительный сбросной РЕД-_____,
изготовлен и принят в соответствии с обязательными требованиями государственных стандартов,
технических условий, действующей технической документации и признан годным для
эксплуатации.

Зав. № _____

Диапазон настройки давления срабатывания (W_{ds}) _____ кПа

Значение настройки давления срабатывания (P_{do}) _____ кПа

Дата изготовления _____ 20__ г.

Представитель цеха _____

Подпись

М.П.

Представитель ОТК _____

Подпись

13. ТРАНСПОРТИРОВАНИЕ И ХРАНЕНИЕ

13.1. ПСК могут транспортироваться любым видом транспорта.

13.2. При транспортировании по железной дороге следует руководствоваться «Техническими условиями погрузки и крепления грузов» (М. «Транспорт», 1983 г.). Транспортировка должна осуществляться в крытом вагоне или контейнере.

13.3. При транспортировании ПСК автомобильным транспортом необходимо соблюдать «Правила перевозки грузов автомобильным транспортом» (М. «Транспорт», 1984 г.).

13.4. ПСК должны храниться в закрытом сухом помещении с естественной вентиляцией или под навесом при температуре от минус 50 °С до плюс 50 °С, условия хранения – по группе 4 ГОСТ 15150-69.

14. СВЕДЕНИЯ ОБ УТИЛИЗАЦИИ

ПСК перед отправкой на утилизацию (на вторичную обработку) освободить от рабочих сред по технологии владельца системы, обеспечивающей безопасное ведение работ и соответствие требованиям охраны окружающей среды, а также осуществить разборку и разделку блока с сортировкой металла по типам и маркам.

Приложение А Устройство

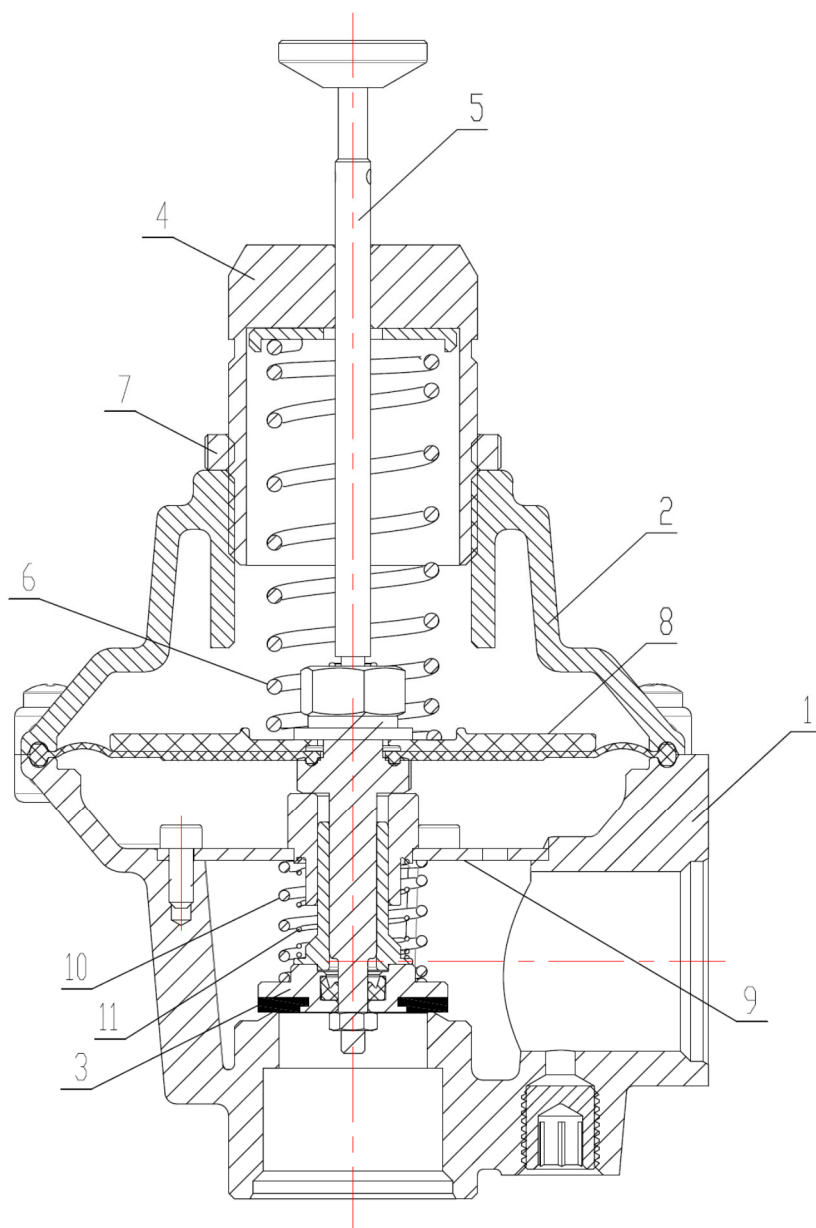

1 – корпус; 2 – крышка; 3 – рабочий клапан; 4 – регулировочный стакан; 5 – рукоятка со штоком; 6 – пружина настроечная; 7 – гайка стопорная; 8 – мембранный узел в сборе; 9 – разделительная шайба; 10 – пружина клапана (большая); 11 – пружина клапана (малая)

Рисунок 1 – Клапан предохранительный сбросной «РЕД-25Н/5 и Н/20».

Приложение А

Устройство

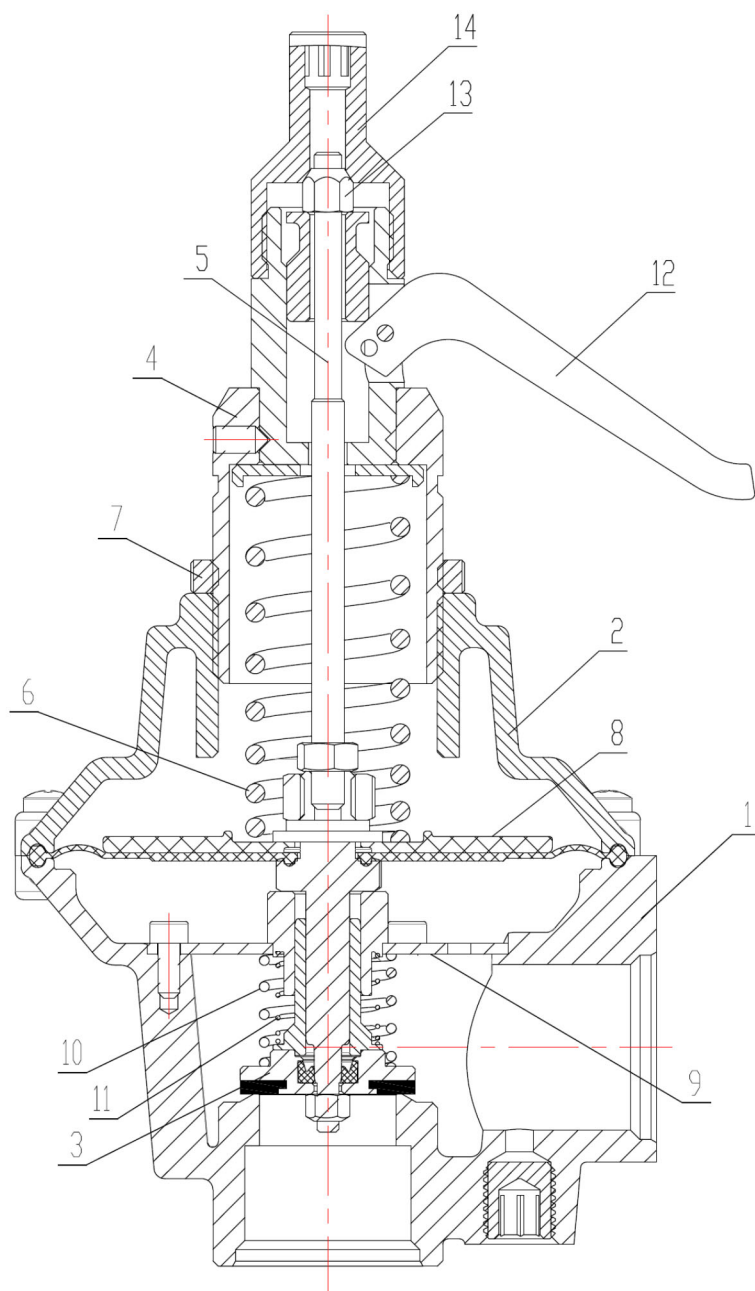

1 – корпус; 2 – крышка; 3 – рабочий клапан; 4 – регулировочный стакан; 5 – рукоятка со штоком; 6 – пружина настроечная; 7 – гайка стопорная; 8 – мембранный узел в сборе; 9 – разделительная шайба; 10 – пружина клапана (большая); 11 – пружина клапана (малая); 12 – рычаг; 13 – гайка; 14 – колпачок

Рисунок 1 – Клапан предохранительный сбросной «РЕД-25С/75»

Приложение А

Устройство

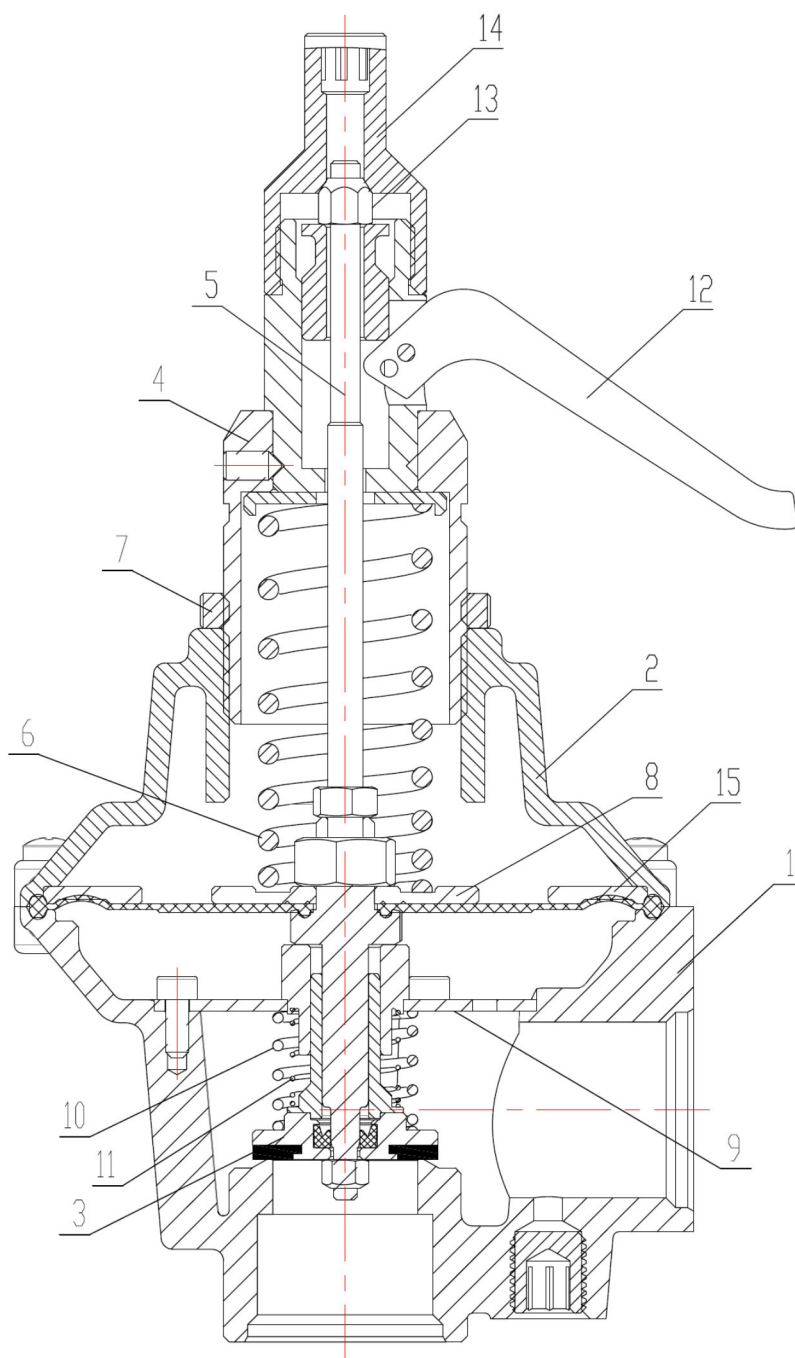

1 – корпус; 2 – крышка; 3 – рабочий клапан; 4 – регулировочный стакан; 5 – рукоятка со штоком; 6 – пружина настроечная; 7 – гайка стопорная; 8 – мембранный узел в сборе; 9 – разделительная шайба; 10 – пружина клапана (большая); 11 – пружина клапана (малая); 12 – рычаг; 13 – гайка; 14 – колпачок; 15 – диск ограничивающий

Рисунок 1 – Клапан предохранительный сбросной «РЕД-25С/125, С/300, В/400 и В/700»

Приложение Б
Габаритные размеры



Рисунок 2 – Габаритные размеры клапана предохранительного сбросного «РЕД-25», тип присоединения - резьбовой.

Обозначение	ВХОД	ВЫХОД	Масса, кг
РЕД-25Н/5; РЕД-25Н/20;	G1"	G1"	2,0
РЕД-25С/75; РЕД-25С/125; РЕД-25С/300; РЕД-25В/400; РЕД-25В/700.	G1"	G1"	2,5

Приложение В

Диаграммы пропускной способности (нм³/ч)

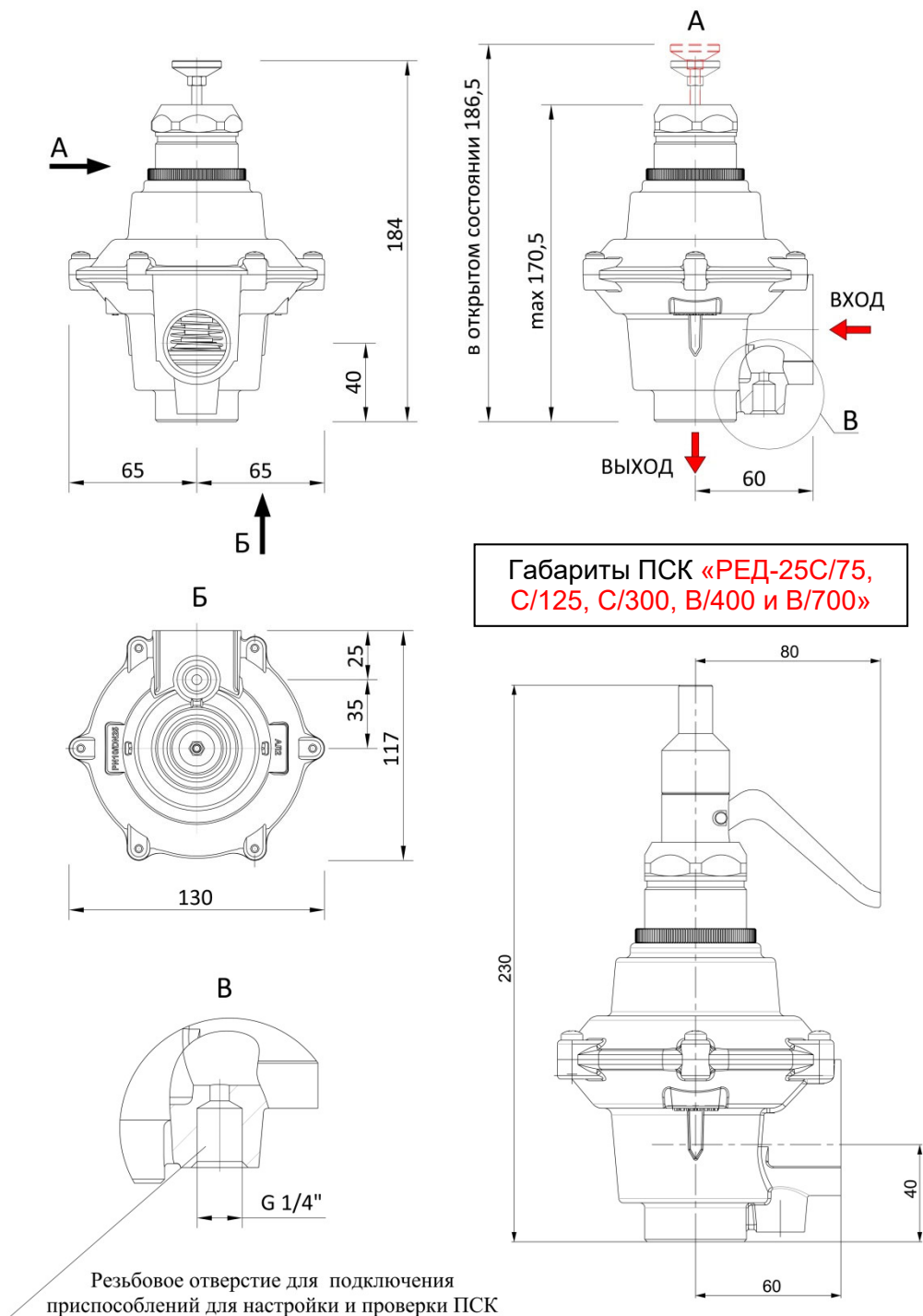
Для удобства выбора клапанов предохранительных сбросных вы можете скачать на компьютер специальную программу для подбора ПСК «РЕД» по следующей ссылке:

<https://redgas.ru/download/814/>



Скачать программу также можно отсканировав QR-код:

Клапан предохранительный сбросной «РЕД-25Н/5»

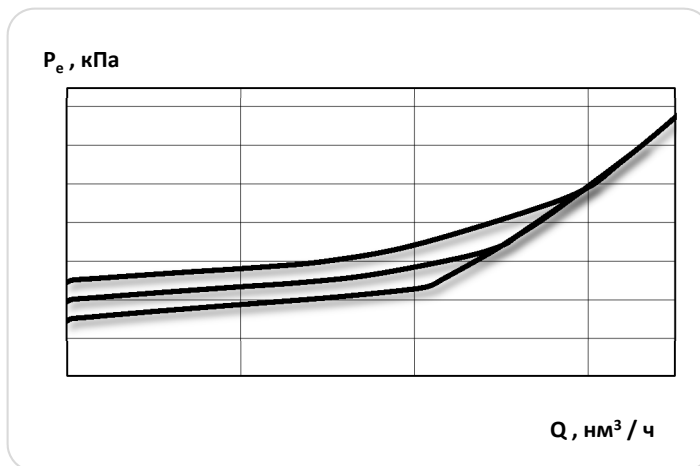

Клапан предохранительный сбросной «РЕД-25Н/20»

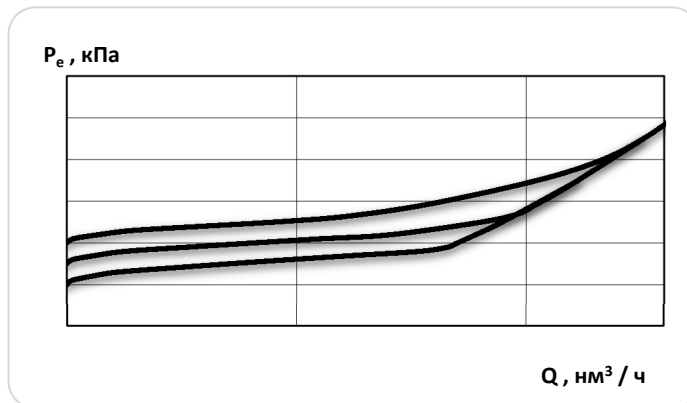

Клапан предохранительный сбросной «РЕД-25С/75»

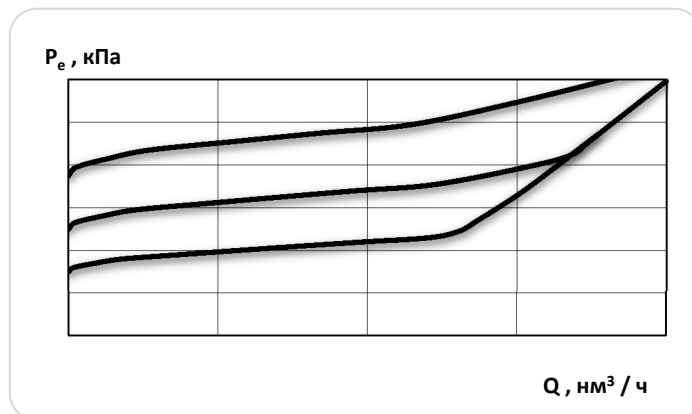

Приложение В

Диаграммы пропускной способности (нм³/ч)

Клапан предохранительный сбросной «РЕД-25С/125»

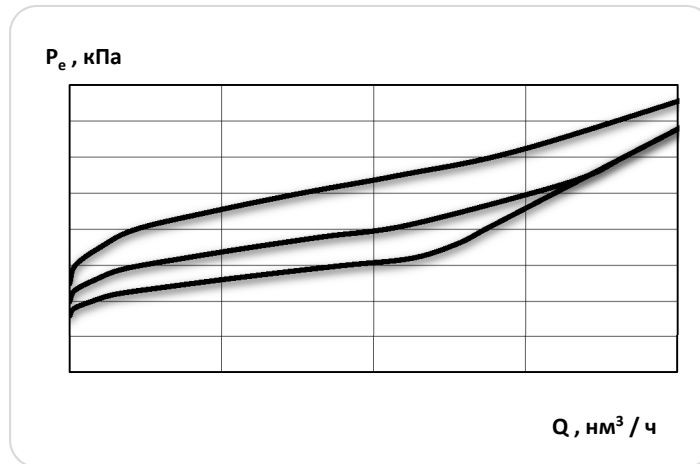

Клапан предохранительный сбросной «РЕД-25В/300 (400)»

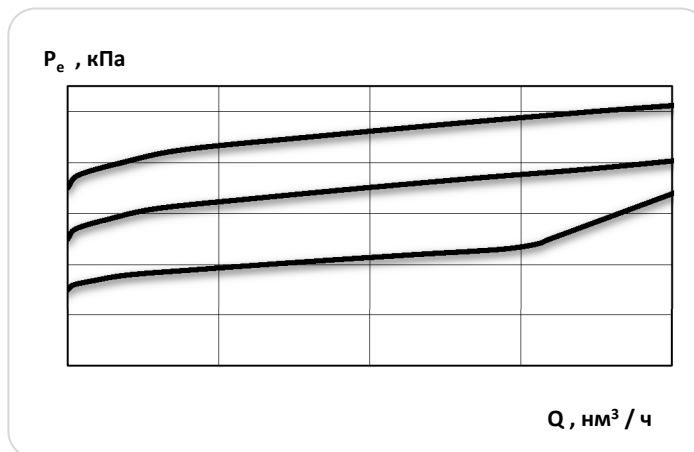

Клапан предохранительный сбросной «РЕД-25В/700»

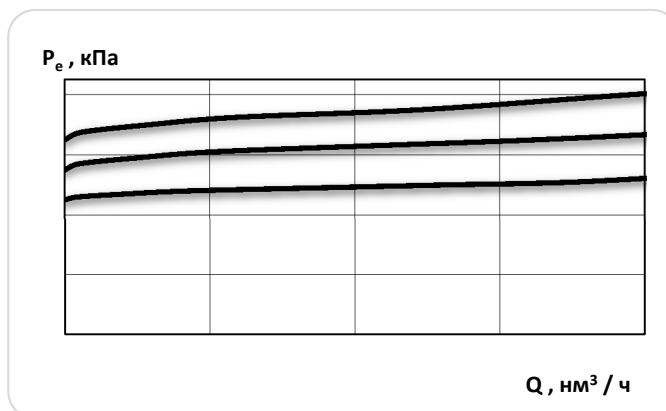

Приложение Г

Пример обозначения клапана предохранительного сбросного «РЕД-25» при заказе.

Клапан предохранительный сбросной «РЕД – ХХХ / Х»

Номинальный диаметр DN входа и выхода:

- 25

Диапазоны входного давления:

- **Н** – низкое давление (2,0-20 кПа);
- **С** – среднее давление (20-300 кПа);
- **В** – высокое давление (300-700 кПа).

Максимальное рабочее давление на входе, кПа:

- 5; 20; 75; 125; 300; 400; 700





ООО «ПЛЕКСОР» / ИНН 9709031809
Москва, Сибирский пр-д, 2, стр. 8, оф. 34
+7 (495) 139 61 62 / info@plexor.su